

REAL LEATHER STAY DIFFERENT

2026

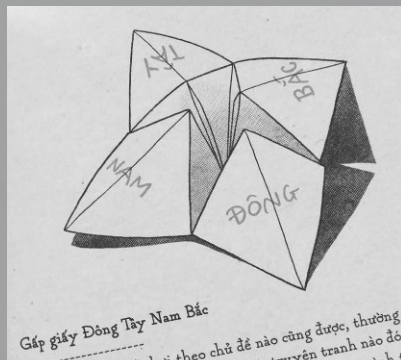

FORTUNA

Lover

DESIGNED BY:
KHANH LY NGO

HANG MỤC:
TRĂNG PHỤC

ABOUT ME

XIN CHÀO REAL LEATHER, STAY DIFFERENT ,

Tôi là Khánh Ly, sinh viên thời trang năm hai tại Trường Đại học Công nghệ Kỹ thuật TP. Hồ Chí Minh. Trong quá trình học tập và thử nghiệm cá nhân, tôi đã thực hiện nhiều dự án nhỏ với chất liệu da, và theo thời gian, tôi dần phát triển niềm yêu thích sâu sắc đối với chất liệu này.

Tôi đặc biệt say mê phom dáng và kỹ thuật dựng rập, xem việc xử lý bề mặt vải như một cách để khám phá những ngôn ngữ thị giác mới trong thời trang. Các nếp gấp, mô-đun và cấu trúc liên kết không chỉ tạo ra bề mặt ba chiều mà còn mở ra những khả năng biến đổi mới cho trang phục. Qua mỗi thử nghiệm, tôi luôn cố gắng mở rộng ranh giới giữa kỹ thuật, thẩm mỹ và tính ứng dụng.

Mục tiêu của tôi khi tham gia cuộc thi Real Leader – Stay Different là mở rộng kiến thức, thử thách bản thân theo những cách mới và đón nhận những cơ hội phát triển trong tương lai.



MỤC LỤC

1. KHÁCH HÀNG

2. XU HƯỚNG

3. PHÂN TÍCH Y TƯỢNG & MOODBOARD

4. SKETCH DEVELOPMENT

5. FLAT SKETCH

6. MÀU SẮC & CHẤT LIỆU

7. PHÁT TRIỂN TRONG TƯƠNG LAI

HÀNG MỤC:
TRĂNG PHÚC

DESIGNED BY:
KHANH LY NGO

KHÁCH HÀNG

CHÂN DUNG KHÁCH HÀNG MỤC TIÊU

- Nữ, 18–30 tuổi, sống tại TP. Hồ Chí Minh, Hà Nội hoặc Đà Nẵng, thuộc nhóm giới trẻ đô thị yêu thích làm đẹp và thời trang.
- Nghề nghiệp: Sinh viên khối ngành sáng tạo, nhân viên marketing/PR, stylist, photographer, freelancer, content creator, micro-influencer.
- Thu nhập: 8–35 triệu VNĐ/tháng; chi tiêu cho thời trang: 1–6 triệu VNĐ/tháng; ưu tiên các sản phẩm đáng tiền, bền bỉ và đa năng.
- Sở thích: Thời trang, làm đẹp, phối đồ, chụp ảnh OOTD, tham gia workshop và triển lãm, tìm kiếm những thiết kế có câu chuyện và chất liệu bền vững.
- Tính cách: Thực dụng nhưng tinh tế; yêu sự đa năng, độc đáo và vừa đủ cá tính; đặc biệt thích thời trang module.



XU HƯỚNG

THÔNG QUA QUÁ TRÌNH NGHIÊN CỨU, TÔI NHẬN THẤY RẰNG ÁO KHOÁC LÀ LOẠI TRANG PHỤC BẰNG DA ĐƯỢC MUA VÀ SỬ DỤNG PHỔ BIẾN NHẤT, ĐÚNG ĐẦU VỀ NHU CẦU TIÊU DÙNG. NHẬN ĐỊNH NÀY CÀNG CỨNG CỐ QUYẾT ĐỊNH CỦA TÔI TRONG VIỆC TẬP TRUNG VÀO THIẾT KẾ ÁO KHOÁC, VÌ NÓ VỪA MANG GIÁ TRỊ ỨNG DỤNG CAO VỪA CÓ TIỀM NĂNG THƯƠNG MẠI LỚN.

BẢN ĐỒ XU HƯỚNG ÁO KHOÁC DA TOÀN CẦU 2026

TỐI GIẢN TINH LUYỆN & ĐƯỜNG MAY ẨN	HÌNH KHỐI KIẾN TRÚC & KỸ THUẬT GẤP (ORIGAMI)	TÍNH ĐA NĂNG & CẤU TRÚC MÔ-ĐUN	CHẤT LIỆU BỀN VỮNG & HIỆU ỨNG THỦ CÔNG
Thị trường đang dịch chuyển mạnh mẽ sang phong cách "Refined Minimalism". Các thiết kế có đường cắt thẳng, liền mạch (seamless) và lược bỏ tối đa phụ kiện kim loại. Phom dáng chủ đạo là áo cổ phễu (funnel neck) và blazer da với kỹ thuật may giấu chỉ, tạo vẻ ngoài sang trọng và tĩnh lặng.	Đây là điểm giao thoa giữa thời trang và kiến trúc. Các nhà thiết kế sử dụng kỹ thuật gấp nếp (folding) để tạo ra các khối 3D trên bề mặt da. Những nếp gấp hình học không chỉ tạo điểm nhấn thị giác mà còn định hình phom dáng áo như một tác phẩm điêu khắc, phản ánh xu hướng "Avant-Garde Functionalism".	Xu hướng thiết kế có khả năng biến đổi (transformable) đang lên ngôi. Áo khoác da không còn là một khối tĩnh mà có thể thay đổi hình dáng thông qua các nếp gấp, vạt áo có thể mở rộng hoặc thu gọn. Điều này đáp ứng nhu cầu về sự tương tác giữa trang phục và người mặc (Interactive Fashion).	Sự trỗi dậy của da thực vật (plant-based leather) có độ cứng lý tưởng cho việc giữ nếp gấp (memory fold). Kết hợp với các kỹ thuật xử lý bề mặt thủ công như đánh bóng patina hoặc tạo hiệu ứng sần cũ, mang lại giá trị độc bản và tính bền vững cho sản phẩm cao cấp.

Introduce

FORTUNA

Trò chơi ĐÔNG TÂY NAM BẮC

Tôi chọn **gấp giấy “Đông – Tây – Nam – Bắc”** cho bộ sưu tập “Fortuna” vì nó là biểu tượng của **may mắn và định mệnh**. Lấy cảm hứng từ trò chơi tuổi thơ này, trang phục trở thành lời nhắc nhở rằng khi ta cảm thấy lạc lối, ta có thể tạm dừng, suy ngẫm và nuôi dưỡng **sức mạnh nội tại**. Mỗi nếp gấp đại diện cho một khoảnh khắc chánh niệm và **niềm tin vào bản thân**, dẫn đường ta trở lại với hành trình đích thực của mình.

Your breath
will smell like
farts

You will live
in a mansion

WE'RE GOING
ON HOLIDAY

GUESS

WHAT

SURPRISE

Fortune
teller
Surprise!

★ HOW TO PLAY ★

- 1 PLACE THUMB AND INDEX FINGERS AND THE FOUR CORNERS AND SPINLE THEM OVER IF MAKES THE FORTUNE TELLER SHAPE
- 2 PICK ONE OF THE WORDS ON THE TOP "GUESS" - "WHAT" - "GUESS" - "WHAT" SPELL THEM OUT WHILE MOVING THE FORTUNE TELLER "IN AND OUT"
- 3 LANDING ON THE INSIDE WORDS SELECT AN INSIDE WORD AND SPELL THE WORD MOVING THE FORTUNE TELLER "IN AND OUT"
- 4 SELECT ONE OF THE INSIDE WORDS AND LET THE PANEL UP TO REVEAL YOUR SURPRISE!

have fun ..

1

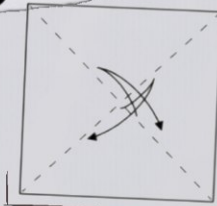

2

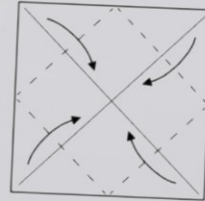

3

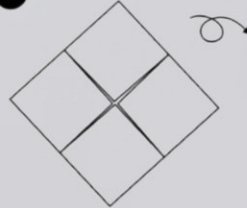

4

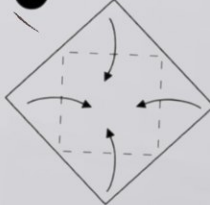

5

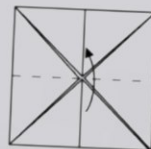

6

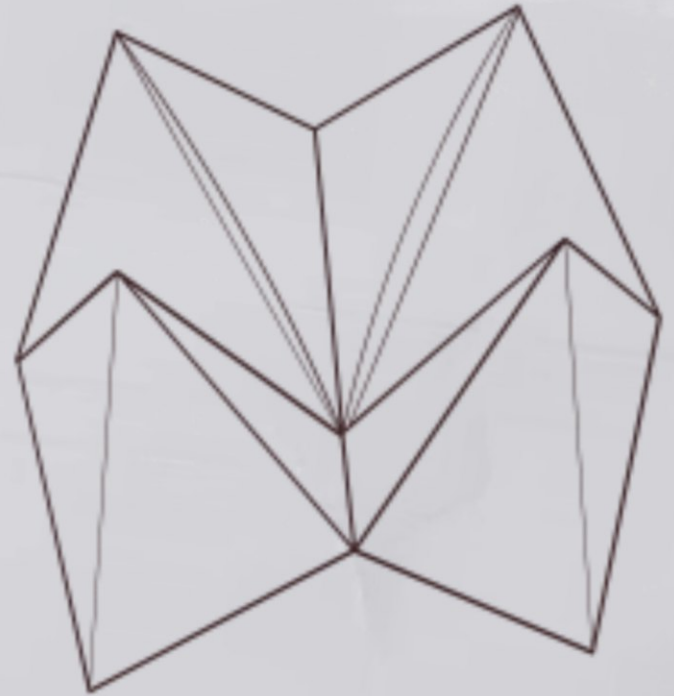
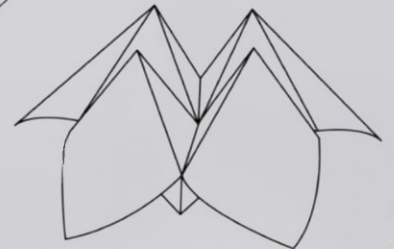
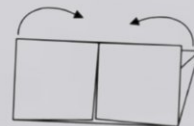

about it, the contrary ; but if it
quite at the bottom, then the mar
made. A leaf of clover, or tre
denoting, if at the top of the cup,
H 2

#Giấy thủ công/ giấy nháp

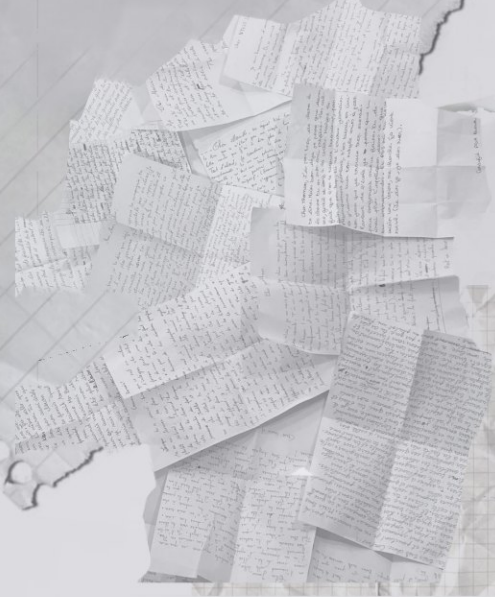

Nếp gấp

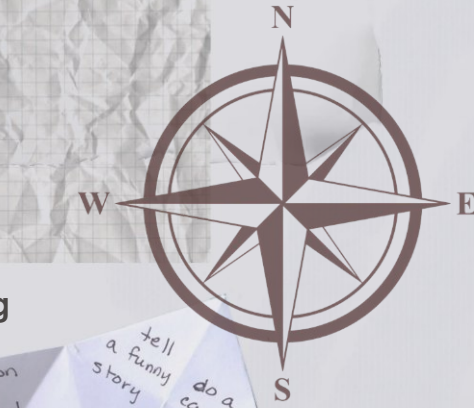

#Phương hướng



#Cách làm



Thủ công

#Hoài niệm

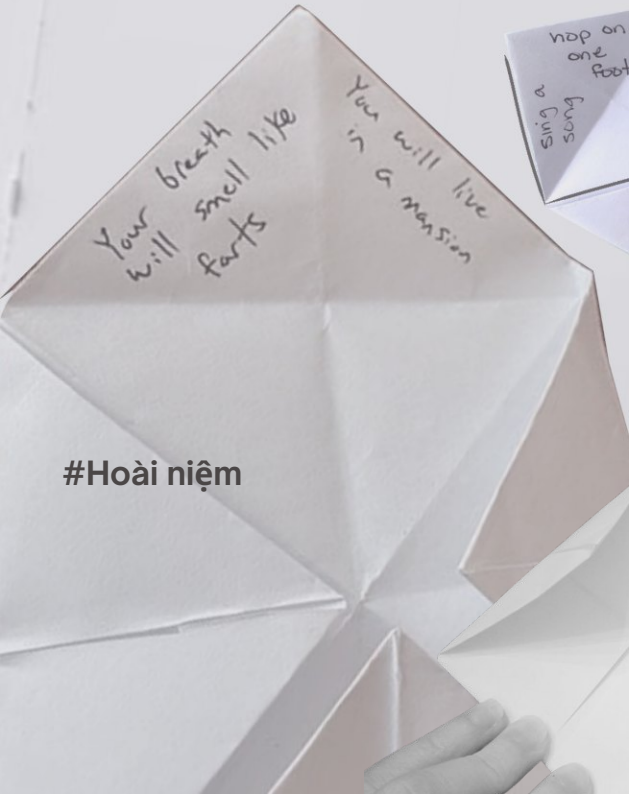

#Góc trên xuống

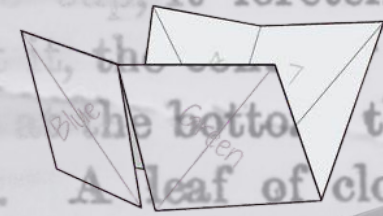
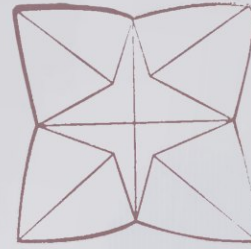

#Góc nghiêng

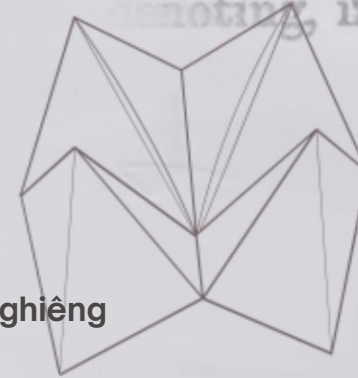

Góc dưới lên

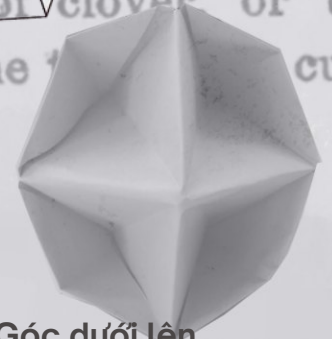

CAU CHUYỆN

Trò chơi gấp giấy “Đông – Tây – Nam – Bắc” thực chất là một món đồ chơi bói toán đơn giản dựa trên nghệ thuật gấp giấy, được gọi trong tiếng Anh là **paper fortune teller** hoặc **cootie catcher**. Mặc dù origami có nguồn gốc từ Đông Á, nhưng dạng “fortune teller” này lại xuất hiện ở châu Âu vào thế kỷ 19 như một chiếc hộp giấy nhỏ, và đến giữa thế kỷ 20 đã trở thành một trò chơi dự đoán phổ biến ở phương Tây. Khi du nhập vào Việt Nam, nó dần biến **đổi thành trò chơi “Đông – Tây – Nam – Bắc”** quen thuộc, và theo thời gian trở thành một **ký ức tuổi thơ** của tôi.

PHÁT TRIỂN Ý TƯỞNG

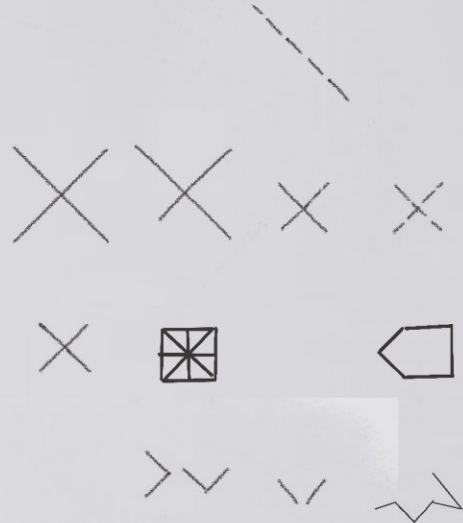
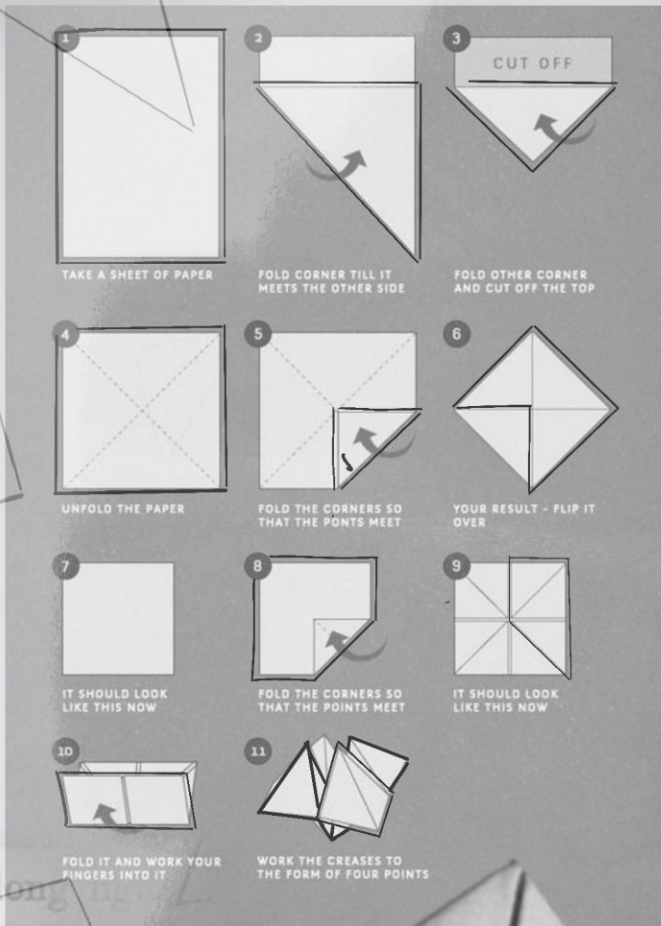

#Symmetry (đối xứng)

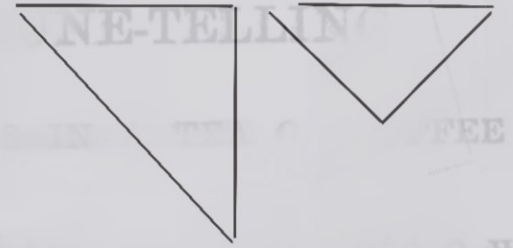
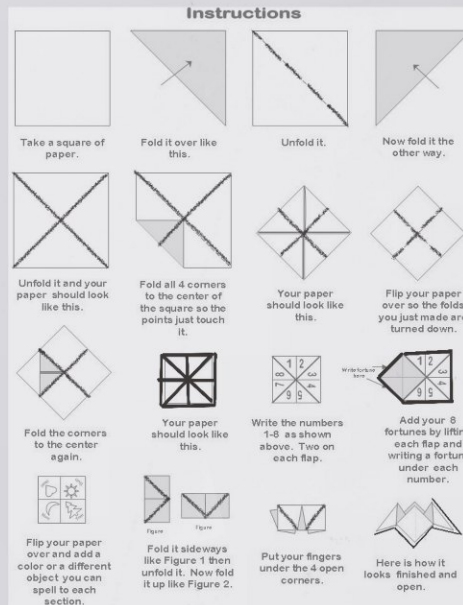

#Geometric folding (gấp hình học)

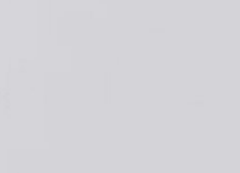
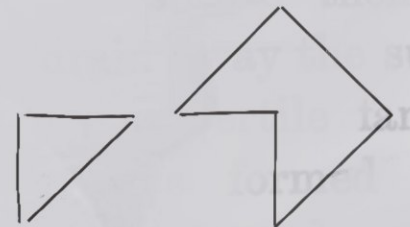

#Origami



Tôi đã lấy các đường gấp từ những bước gấp giấy và chuyển chúng vào phom dáng của trang phục.



N

W

Fortuna

PHAT TRIEN PHAC THAO LAN 1

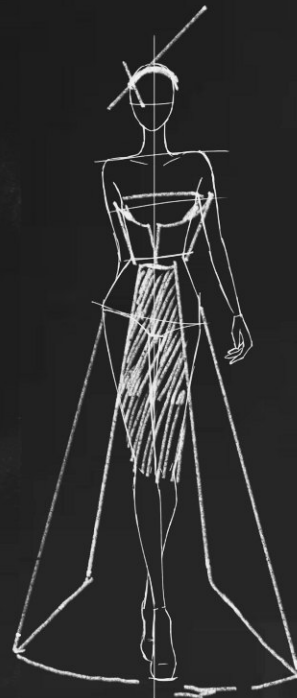
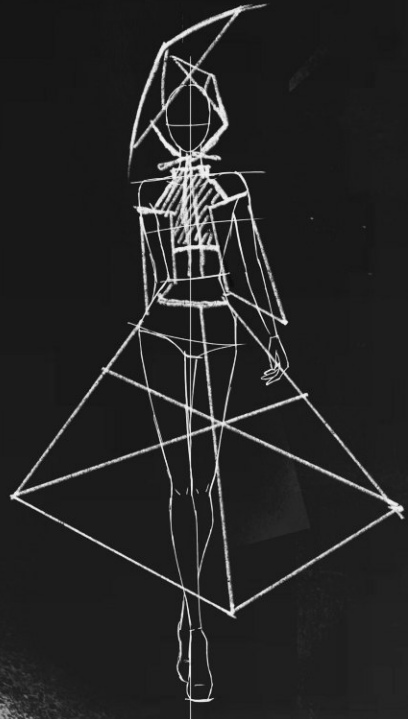
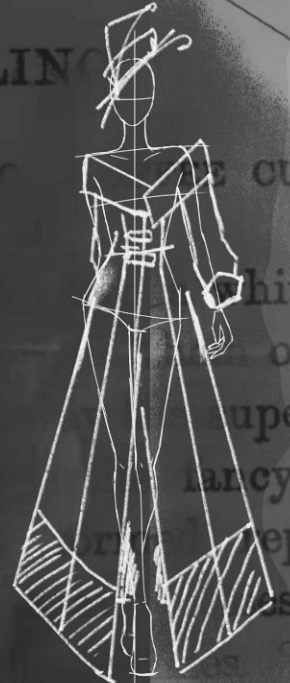
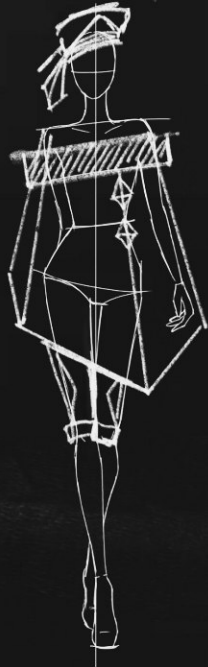

NE-TELLING

TEA C

CUP,

white

over

super

lancy in

pres

s—t

ra

ality,

rook
l be
; oblong
sted, or
and annoy
etermined
honour; a
if a letter can
ntiel of the name
in the clear part
on; if clouds are
uld chance to be
ge will never take



SKETCH



XU LY CHAT LIEU



- THIẾT KẾ (LẮP GHÉP) MODULE

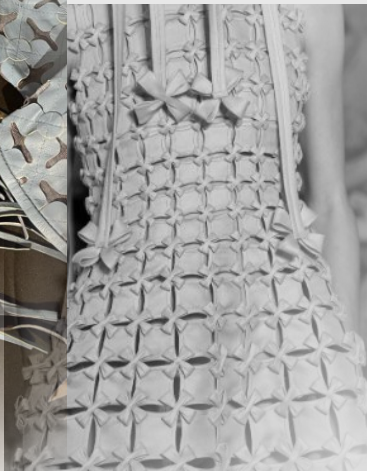

- LẶP LẠI HỌA TIẾT

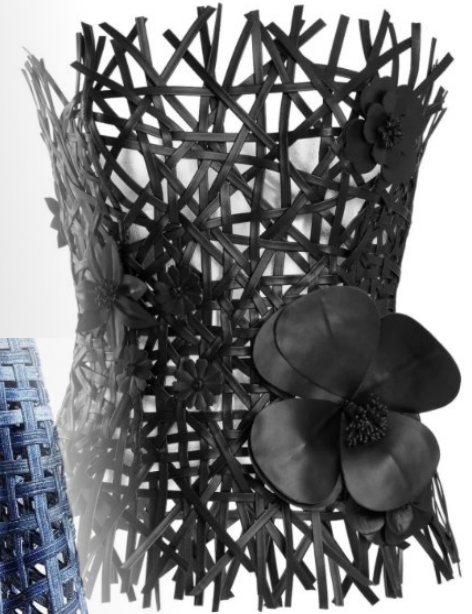

- ĐAN / KẾT CẤU LƯỚI

PHÁT TRIỂN PHÁC THẢO LAN 2

Sau khi tiếp tục trao đổi và thống nhất với giảng viên hướng dẫn, tôi đã điều chỉnh lại định hướng phát triển của bộ trang phục. Để tăng tính ứng dụng và tiềm năng thương mại, thiết kế áo jacket được đưa về phom dáng cơ bản cùng bảng màu tối giản. Thay vì thể hiện ý tưởng chủ yếu qua các chi tiết trang trí bề mặt, trọng tâm đã được chuyển sang cấu trúc của trang phục, giúp truyền tải



REAL LEATHER STAY DIFFERENT

BANG MAU & CHAT LIEU

2026



I-GOBI (Black 8)



**I-CHARMING
LINNING (Pink salt)**



I-CHARADE (White 4)



I-RED 5



#4A4646



#B5B0B0

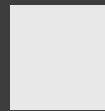

#E8E8E8



#81221E

DESIGNED BY:
KHANH LY NGO

HANG MỤC:
TRANG PHÚC

SKETCHNOTE

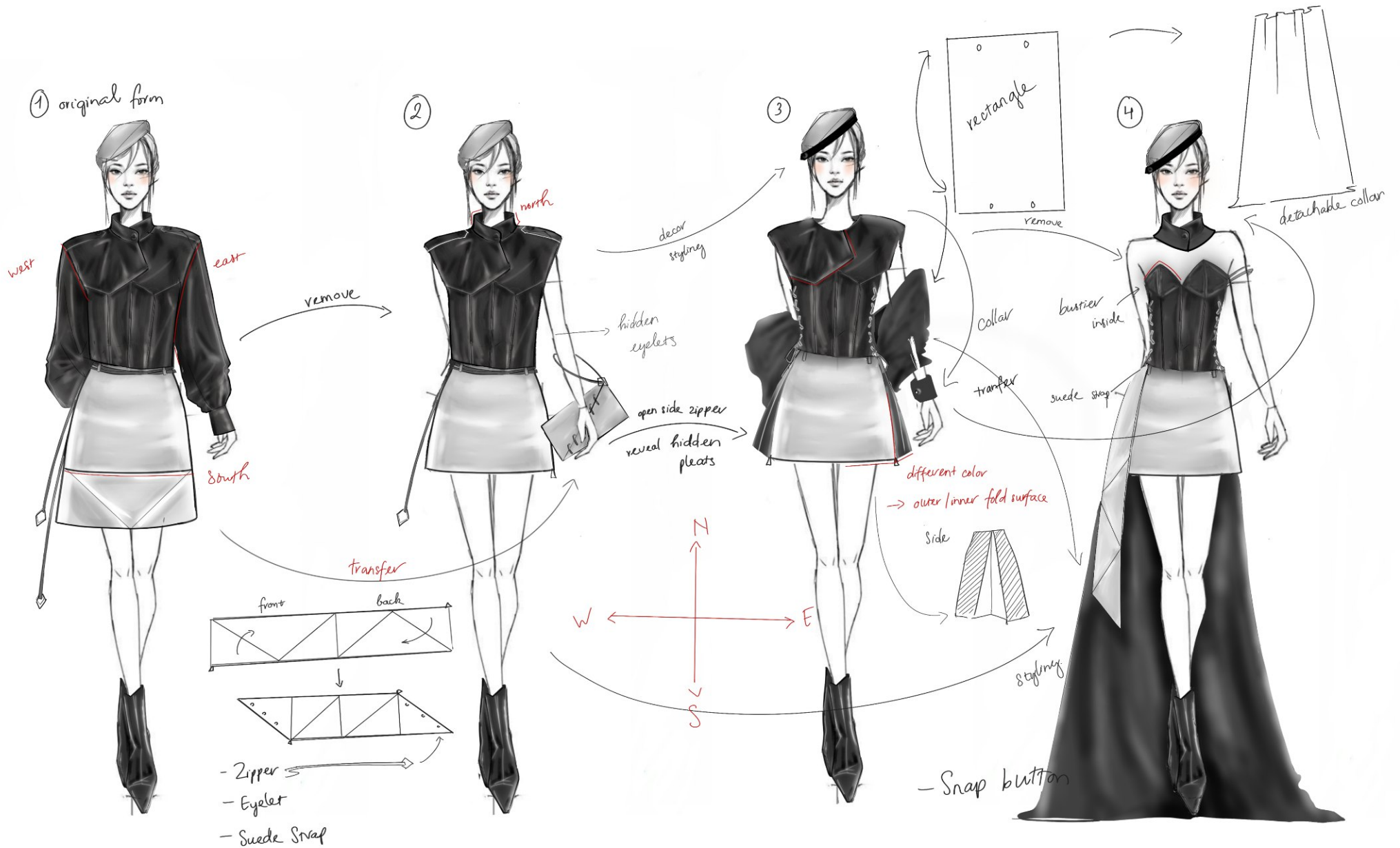

FINAL SKETCH

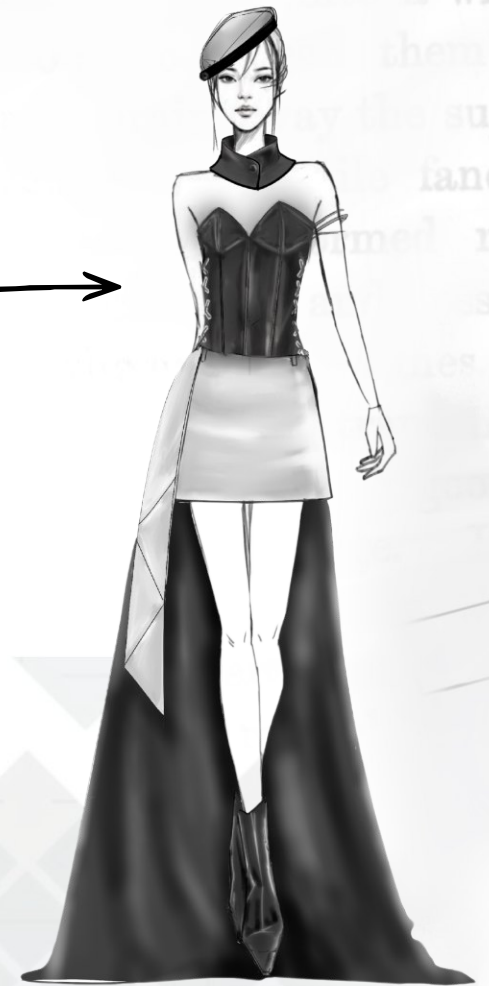

SEASON	F/W 26/27	STYLE NO.		CATEGORY	Apparel	FABRIC	Leather	DATE	20/05/26
BRAND	Lyer	NAME	Module Jacket		SIZE	S			

SPEC SHEET

SIZE SPEC					
A	Center Back Length	40			
B	Chest	88			
C	Shoulder	40			
D	Waist				
E	Bottom	68			
F	Sleeve Length	50			
G	Armhole	42			
H	Muscle				
I	Cuff Opening	25			
J	Neck Width	40			
K	Front Neck Drop	8			
L	Back Neck Drop	2			
M	Neck Rib Width				
N	Cuff Rib Height				
O	Bottom Rib Height				
P	Manchette	12			
Q		16			

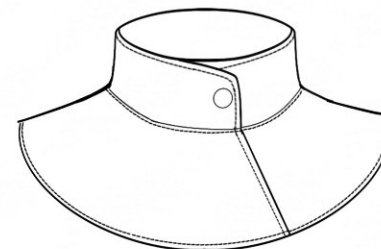
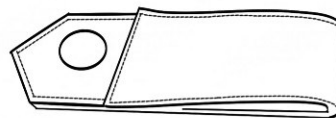
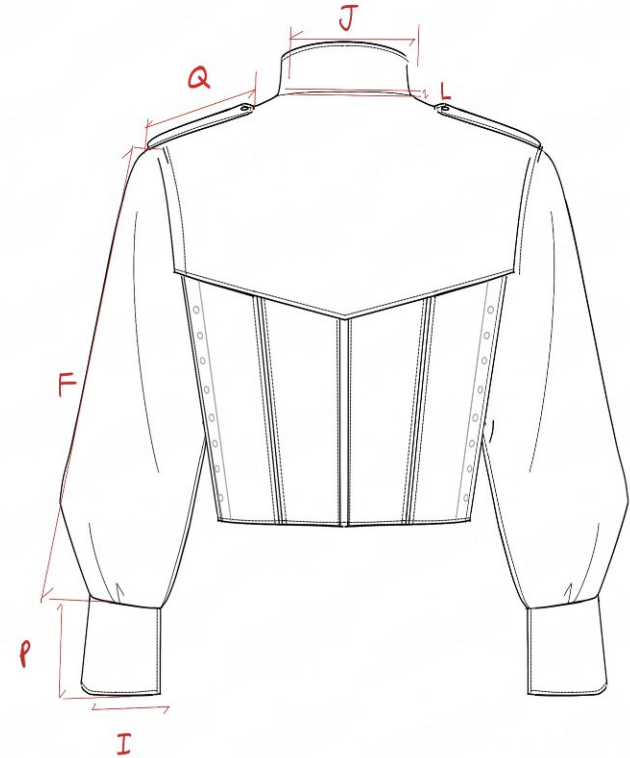
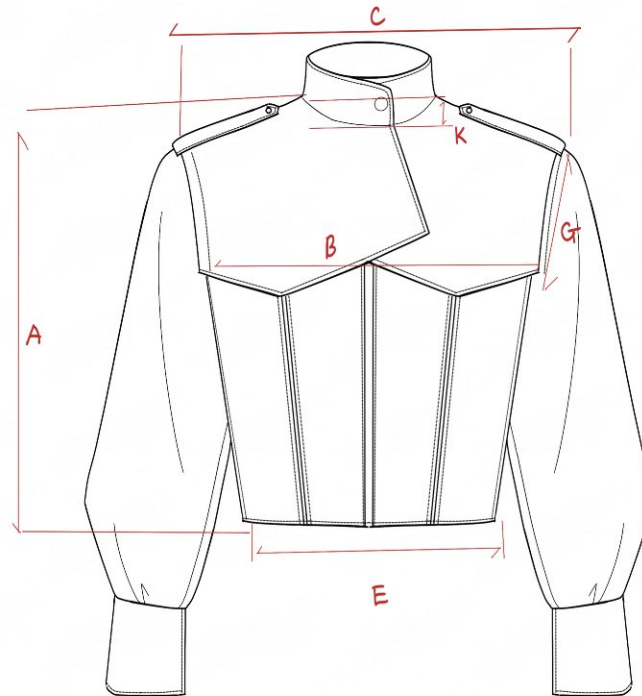

I-GOBI (Black 8)



#404040

FLATSKETCH

SEASON	F/W 26/27	STYLE NO.		CATEGORY	Apparel	FABRIC	Leather	DATE	05/2026
BRAND	Lyver	NAME	Module skirt		SIZE	S			

SPEC SHEET

SIZE SPEC					
A	WAIST	64			
B	LENGTH	37			
C	INSEAM				
D	HIP	90			
E	WITH ACROSS CROTCH				
F	THIGH				
G	KNEE				
H	LEG OPENING				
I	FRONT RISE				
J	BACK RISE				
K	WAISTBAND WIDTH				
L	POCKET OPENING				
M	POCKET POSITION				
N		96			
O		102			
P	length detachable dress	10			
Q					

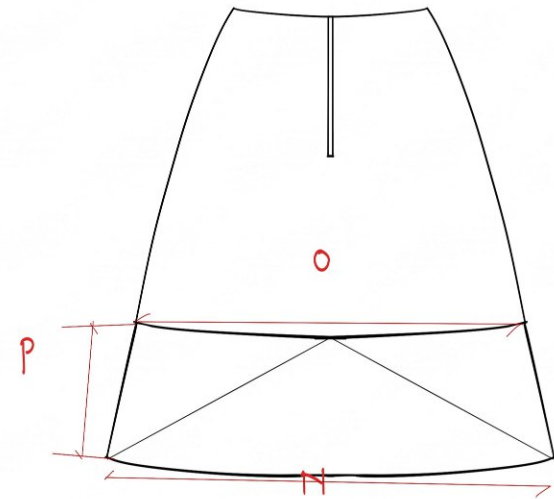
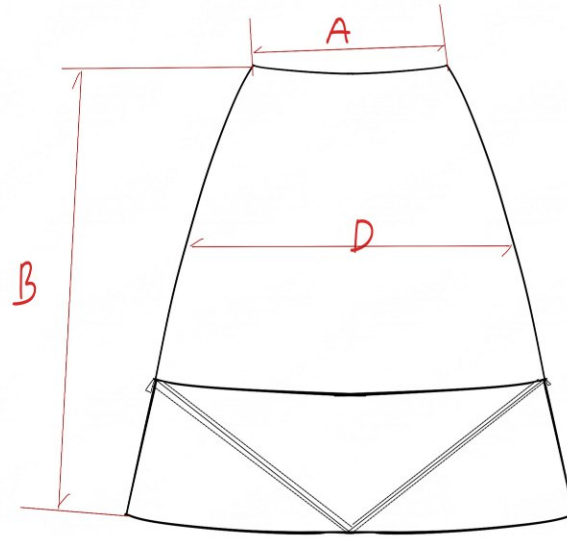

I-CHARADE (White 4)



#E8E8E8

FLATSKETCH

SEASON	F/W 26/27	STYLE NO.		CATEGORY	Apparel	FABRIC	Leather	DATE	20/05/26
BRAND	Lyver	NAME	Split skirt			SIZE	S		

SPEC SHEET

SIZE SPEC					
A	WAIST	40			
B	LENGTH	110			
C	INSEAM				
D	HIP				
E	WITH ACROSS CROTCH				
F	THIGH				
G	KNEE				
H	LEG OPENING				
I	FRONT RISE				
J	BACK RISE				
K	WAISTBAND WIDTH				
L	POCKET OPENING				
M	POCKET POSITION				
N		30			
O		60			
P					
Q					

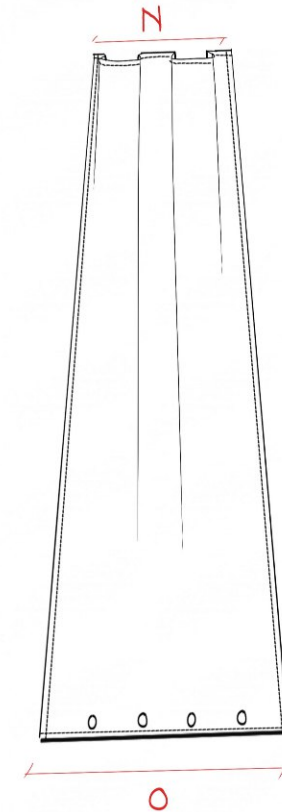

I-GOBI (Black 8)



#404040



PHÁT TRIỂN TRONG TƯƠNG LAI

TÁI SỬ DỤNG	TÁI CHẾ	CUỐI VÒNG ĐỜI	ĐỊNH HƯỚNG
<ul style="list-style-type: none">• Module xếp giấy 4 hướng cho phép xoay-gấp - biến đổi form (áo- váy)• Tháo lắp linh hoạt, tăng thời gian sử dụng• Có thể thay module mới (uncle) khi hư hỏng	<ul style="list-style-type: none">• Màng xếp giấy tái chế thành vật liệu hoặc phụ kiện mới.• Module tách rời, tái chế từng phần• Tận dụng phế liệu làm chi tiết nhỏ	<ul style="list-style-type: none">• Sửa chữa, thay module thay vì bỏ toàn bộ• Thu hồi module tạo vòng tuần hoàn• Phân tách vật liệu để tái chế hiệu quả	<ul style="list-style-type: none">• Phát triển hệ module Đông Tây Nam Bắc• Ứng dụng công nghệ gấp 3D• Cá nhân hóa theo người dùng• Định vị thiết kế Việt ra quốc tế

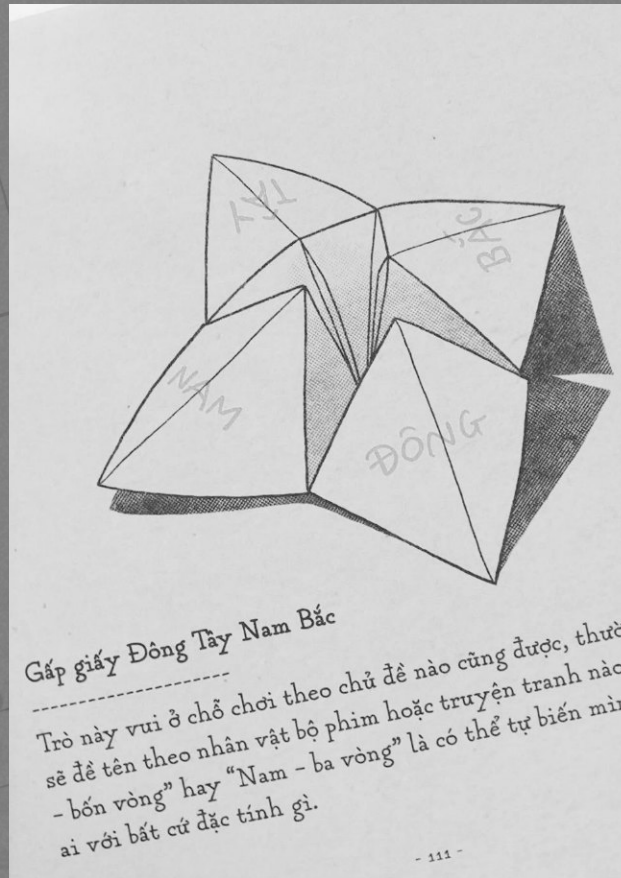

THANK YOU

Cảm ơn vì đã dành thời gian xem xét bài dự thi của tôi, và cảm ơn REAL LEATHER STAY DIFFERENT đã tạo nên một cuộc thi đầy cảm hứng, mang đến cho tôi cơ hội để thử thách bản thân. Tôi hy vọng cuộc thi sẽ tiếp tục phát triển mạnh mẽ hơn nữa trong tương lai.

by Khanh Ly Ngo

DESIGNED BY:
KHANH LY NGO

HÀNG MỤC:
TRĂNG PHÚC