

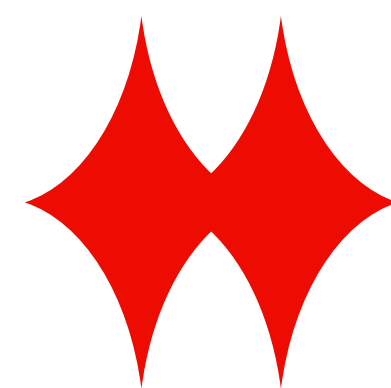

Trường Đại học Tôn Đức Thắng
Khoa Mỹ Thuật Công Nghiệp



Thiết kế đồ da

**Thiết kế phụ kiện , túi xách lấy ý
tưởng từ dòng tranh Kim Hoàng
thế kỷ 18-19**

Họ và tên: Nguyễn Vũ Vui

Mã số sinh viên: 12400201

Gmail: vuvuinguyen8@gmail.com

Số điện thoại: 0823682680

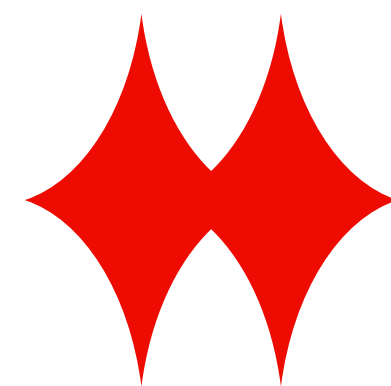

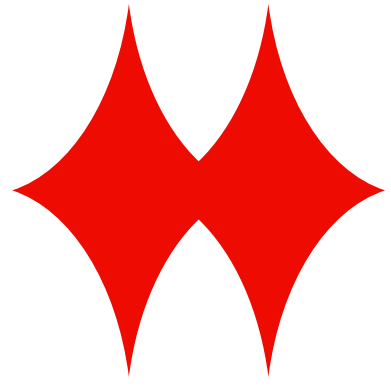

LÝ DO CHỌN ĐỀ TÀI

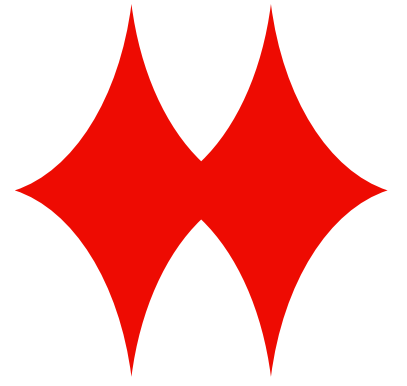

Tôi chọn tìm hiểu về Tranh Kim Hoàng vì ấn tượng với màu sắc rực rỡ và nét đẹp đặc trưng. Đồng thời, tôi muốn góp phần giúp dòng tranh này được nhiều người biết đến hơn.

Tranh Kim Hoàng xuất hiện vào khoảng thế kỷ 18-19 tại làng Kim Hoàng (Hà Nội), thường được sử dụng trong dịp Tết. Nội dung tranh thể hiện mong ước về may mắn, hạnh phúc và cuộc sống đủ đầy của người dân.



Tranh được in nét bằng ván khắc gỗ trên nền giấy màu như đỏ, vàng, sau đó tô màu thủ công, tạo nên vẻ đẹp đặc trưng. Tuy nhiên, do biến cố lịch sử, dòng tranh này từng bị thất truyền và hiện nay đang được phục hồi như một di sản văn hóa quý giá.



MOODBOARD





SKETCH

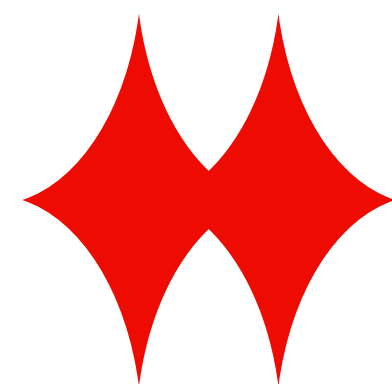

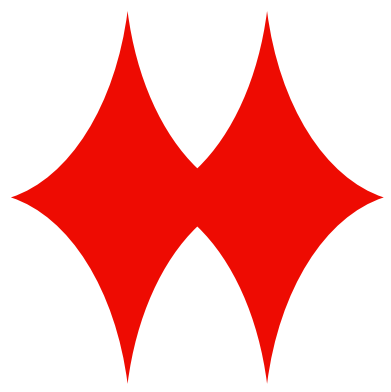

STORY BOARD

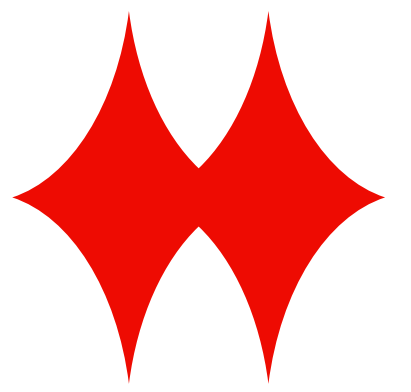

Họa tiết Phượng Hoàng từ tranh



Form túi lấy cảm hứng từ Lợn Âm Dương



Quai cầm từ hình ảnh phơi tranh

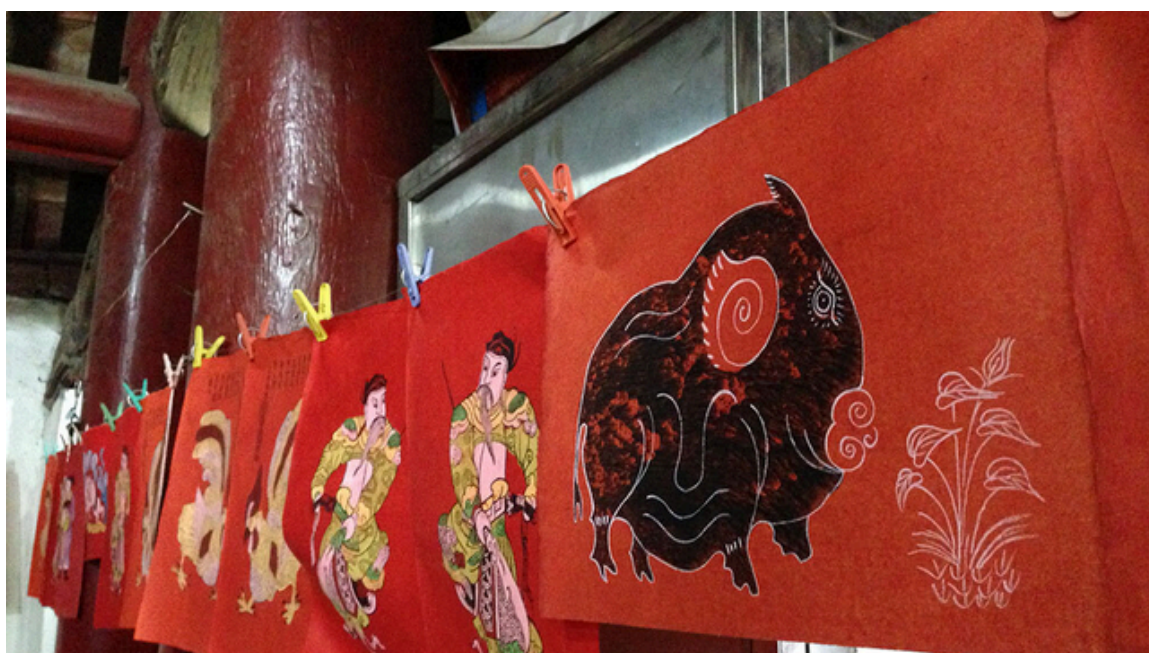

Họa tiết từ hình ảnh Mây Vân



Charm túi từ hình ảnh Phúc Lộc Thọ, vì tranh thường treo trong dịp Tết mang ý nghĩa cầu phúc



Viền túi mượn hình ảnh khung gỗ



TECHNICAL TABLE

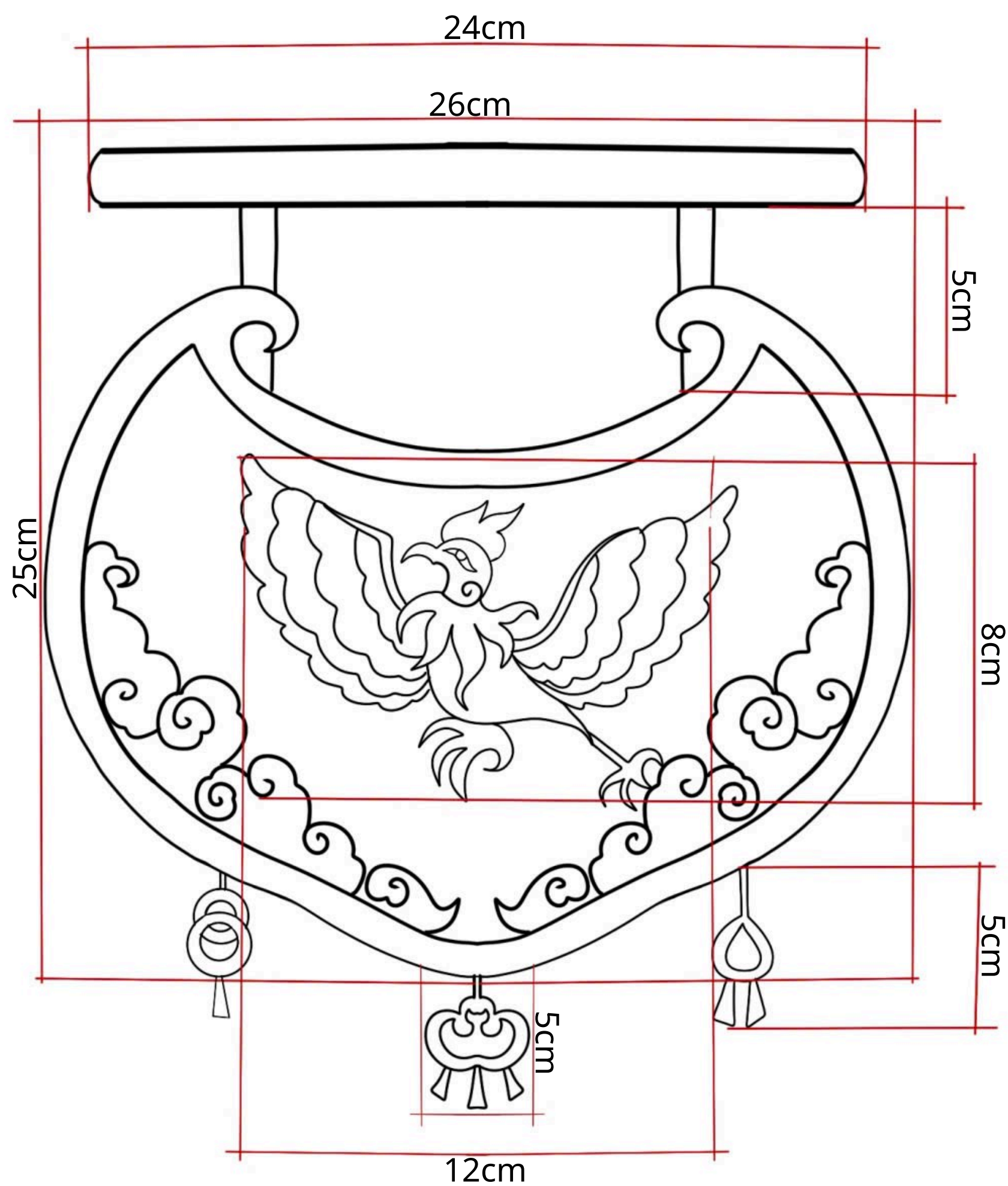

INSIDE FRONT

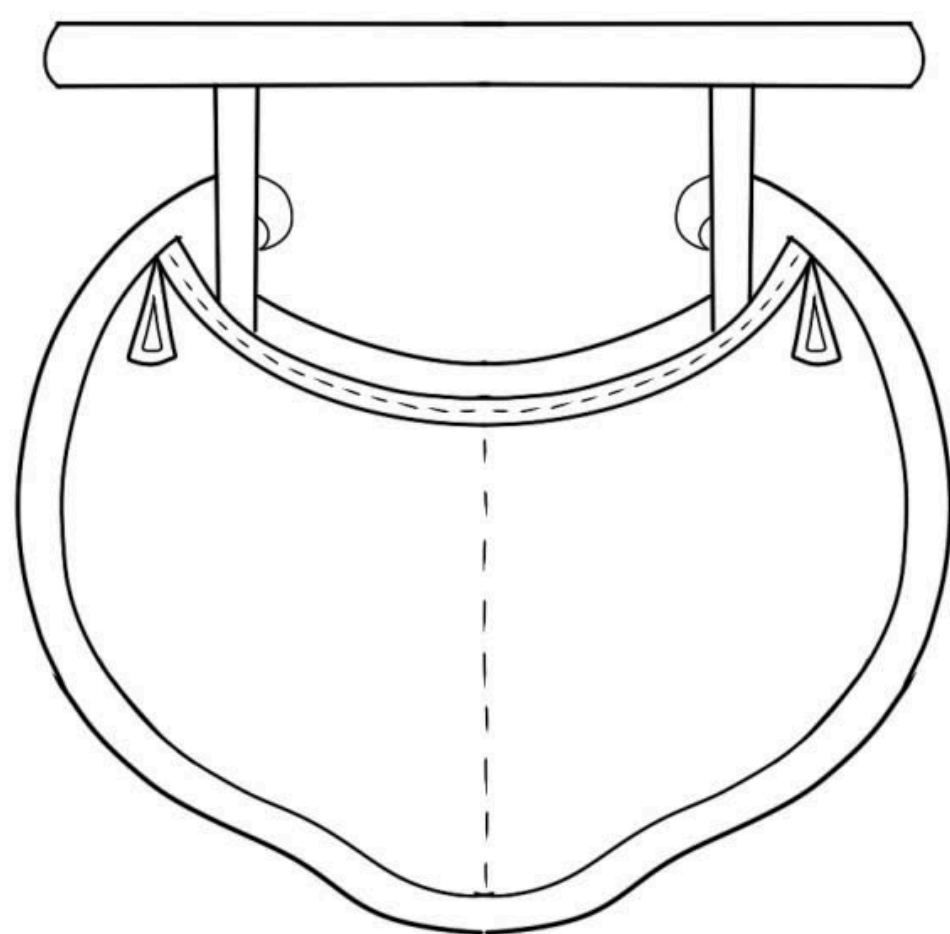

INSIDE BACK

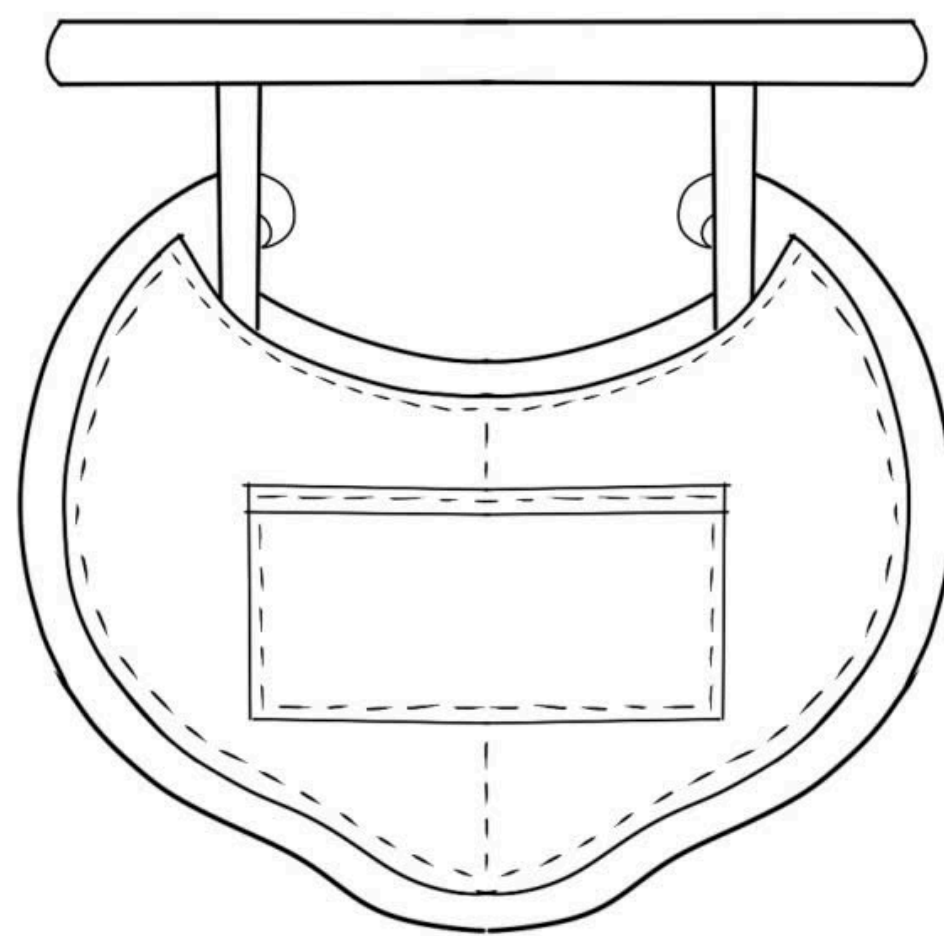

FLAT SKETCH

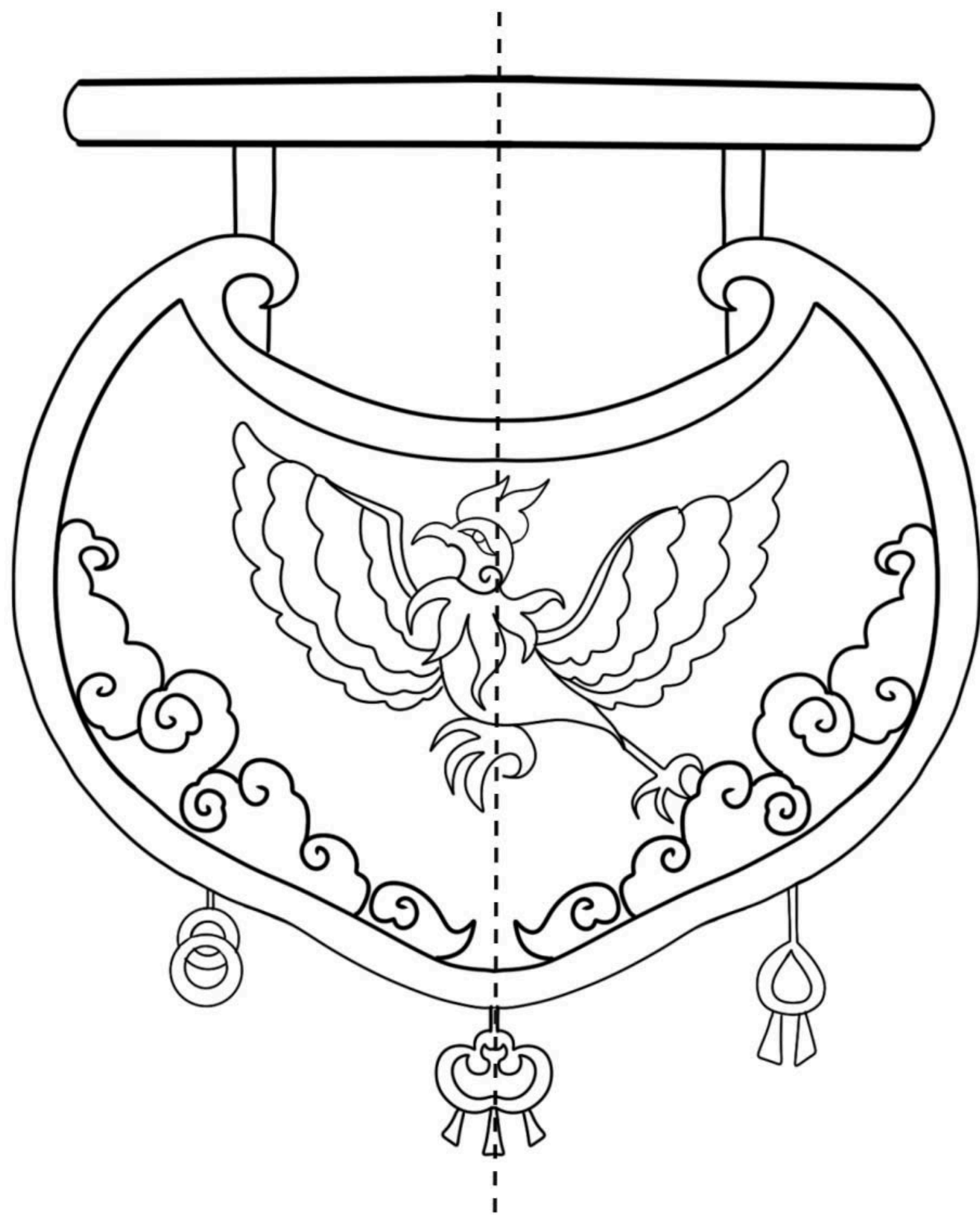

FRONT

BACK

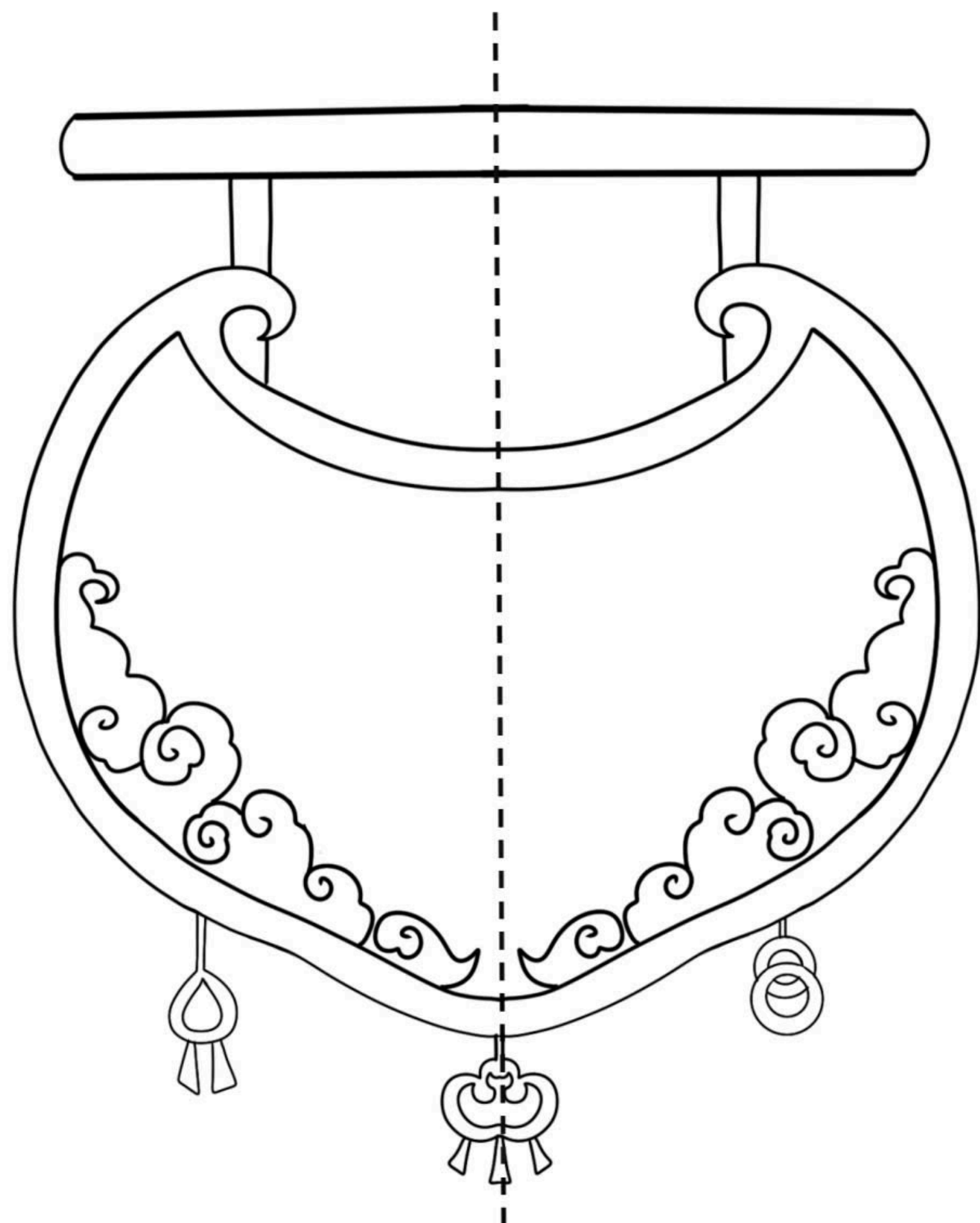

MATERIAL

Chiếc túi được chế tác từ 100% da bò (hoặc da dê), có độ cứng cáp và mềm mại nhất định. Bảng màu gồm đen, vàng nhạt, xanh dương và đỏ, mang đến sự nổi bật và hài hòa. Điểm nhấn là phần dây đan màu đỏ (có thể được tận dụng từ vải thừa) góp phần tăng tính bền vững và thân thiện với môi trường.



TEXTILE

